



SAMSON
Samson Corp. Swannanoa, NC-USA

**"ZEPHYR" MOBILE WASTE OIL COLLECTOR – 27 GALLON
RECUPERADOR DE ACEITE USADO MÓVIL – DRAINER 100L
RÉCUPÉRATEUR MOBILE D'HUILE USÉE – DRAINER 100L**

Parts and technical service guide
Guía de servicio técnico y recambio
Guide d'instructions et pièces de rechange

Part Nº/ Cód./ Réf.: **3720, 3721,
3723, 3724, 3725, 3726**

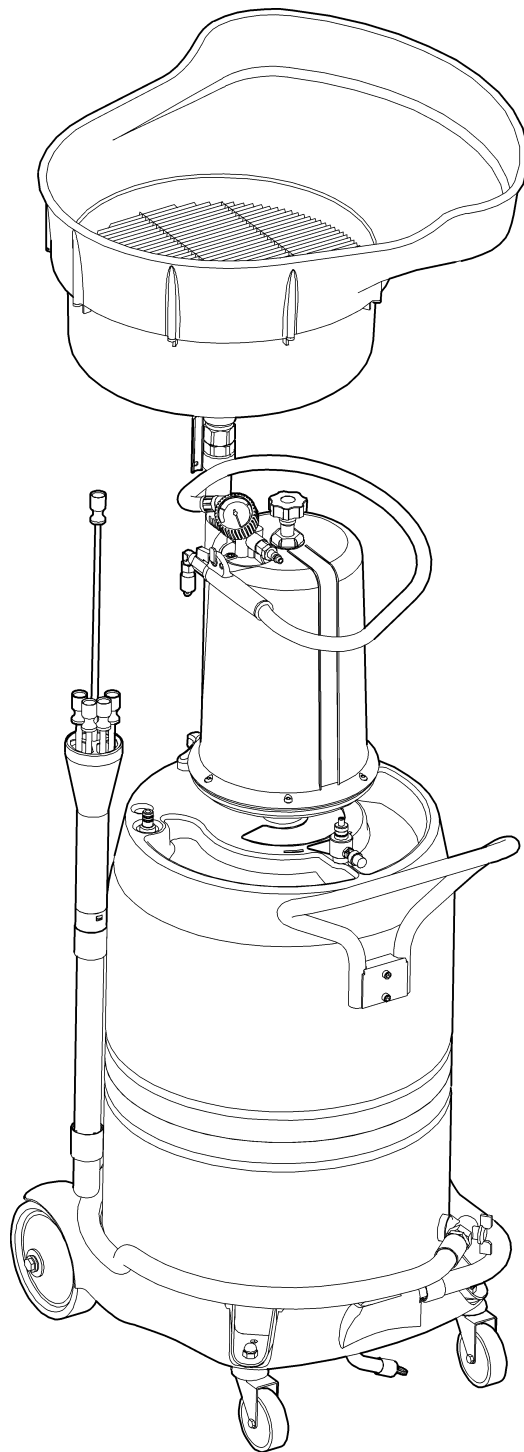

1

(E) Fasten the handle with the screws.

(SP) Montar el manillar, fijándolo con los tornillos.

(FR) Monter le guidon et le visser.

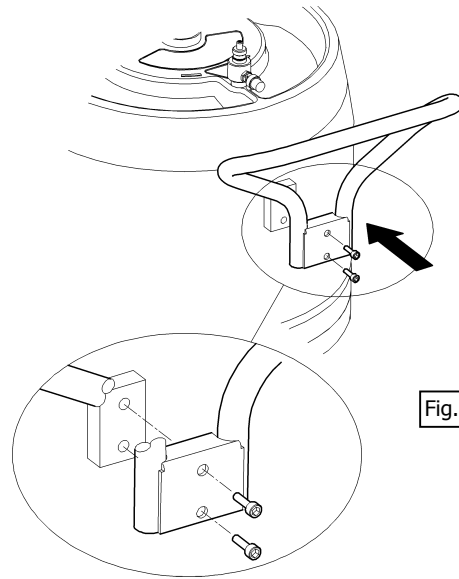

Fig. 1

2

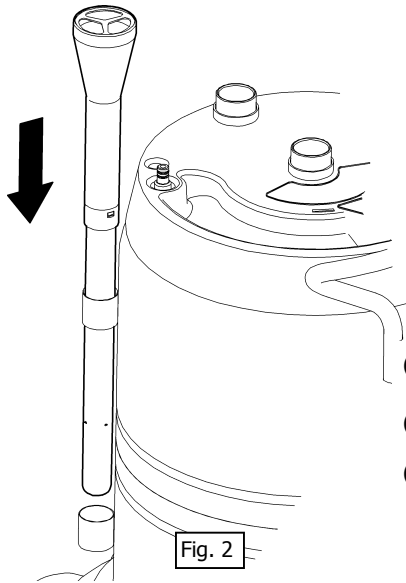

Fig. 2

(E) Place the probe holder into its support.

(SP) Colocar el porta-cánulas en su soporte.

(FR) Placer le porte-sondes sur le support qui lui convient.

3

(E) Assemble the tube and the funnel and insert the assembly into the tank. Place the funnel extension onto the funnel and secure it to the funnel lip with the small hooks using a pair of pliers.

(SP) Montar el tubo con el embudo y fijar el conjunto en el depósito. Fijar el suplemento embudo utilizando las pestañas de fijación con ayuda de unos alicates.

(FR) Monter le tube avec l'entonnoir et fixer l'ensemble au réservoir. Fixer le supplément de l'entonnoir à l'aide des agrafes de fixation avec une tenaille.

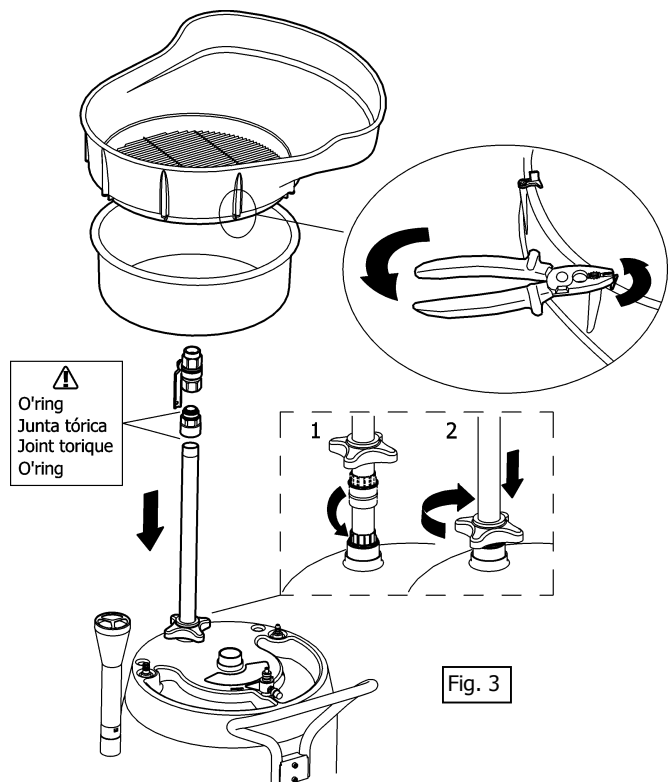

Fig. 3

Assembly/ Montaje/ Montage

4

(E) Mount the inspection chamber if supplied, tightening it securely to the flange. Align the chamber as shown in figure 4.

(SP) Montar el visor apretándolo bien con la brida. Orientar el visor según la figura.

(FR) Monter le bol de pré-vidange à l'aide de la bride. Tourner le viseur comme il est indiqué sur la fig.4

Fig. 4

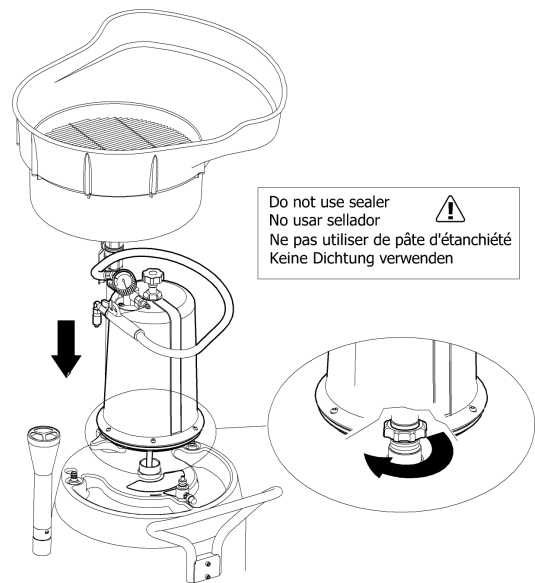

Operation/ Modo de empleo/ Mode d'emploi

Start-up/ Puesta en marcha/ Mise en fonction

5

(E) Close the valve at the end of the suction hose (5a), the discharge outlet valve (5b) and the funnel ball valve (5c).
ATTENTION: The breathing valve must be closed (5d).

(SP) Cerrar la válvula de la manguera de aspiración (5a), la válvula de la manguera de descarga (5b) y la válvula del embudo (5c).
ATENCIÓN: El respiradero debe de estar cerrado (5d).

(FR) Fermer la vanne du flexible d'aspiration (5a), la vanne du flexible de vidange (5b) et la vanne de l'entonnoir (5c).
ATTENTION: Il est impératif que le respirateur est fermé (5d).

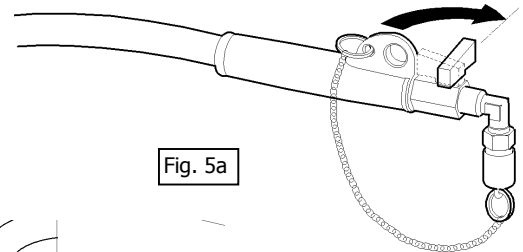

Fig. 5a



Fig. 5b

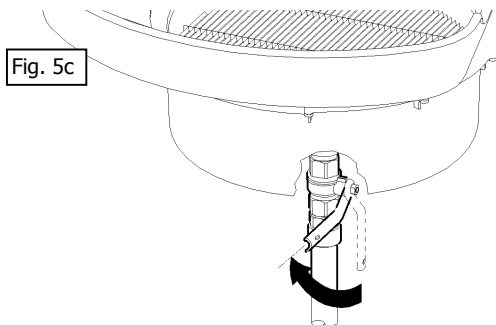

Fig. 5c

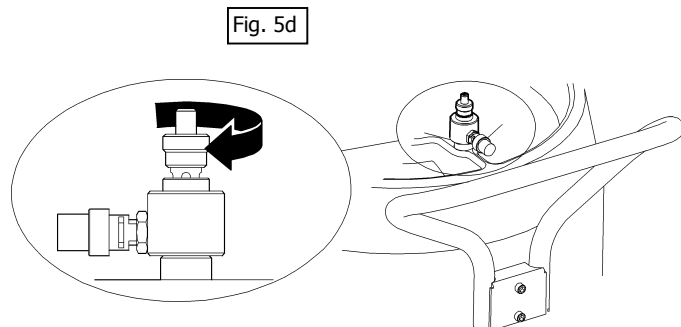

Fig. 5d

Start-up/ Puesta en marcha/ Mise en fonction

6

(E) For vacuum in container and chamber, open the inspection chamber valve, turning the knob counter-clockwise.

For vacuum only in the chamber, close the valve turning the knob clockwise.

(SP) Para vacío completo, abrir la válvula del visor transparente, girando el pomo en sentido contrario a las agujas del reloj.

Para vacío solo en el visor, cerrar la válvula girando el pomo en sentido a las agujas del reloj.

(FR) Pour une dépressurisation complète, ouvrir la vanne du bol de pré-vidange en tournant la vanne dans le sens contraire des aiguilles d'une montre.

Pour dépressuriser uniquement le bol de pré-vidange, tourner, dans ce cas, la vanne dans le sens des aiguilles d'une montre.

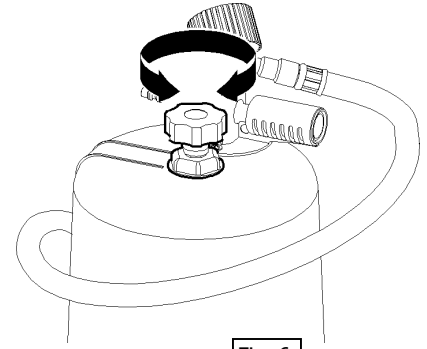

Fig. 6

7

(E) Connect the compressed air line to the vacuum pump. When the vacuum meter reaches the middle of the green zone, disconnect the air to operate in independent mode. It is possible, but not recommended, to keep the airline connected during vehicle service.

Note – Best efficiency is achieved at 100 PSI.

(SP) Conectar el aire comprimido a la bomba de vacío. Cuando el vacuómetro llegue hasta la mitad de la zona verde, desconectar para funcionar en modo autónomo. Para aspiración con conexión a la red, mantener el aire conectado.

(FR) Brancher l'air comprimé à la pompe à vide. Lorsque l'aiguille du manomètre atteindra la moitié de la zone verte, débrancher l'air comprimé pour fonctionner en autonome. Il est préférable en revanche de maintenir l'air comprimé branché pour procéder à une aspiration branchée à une ligne d'air.

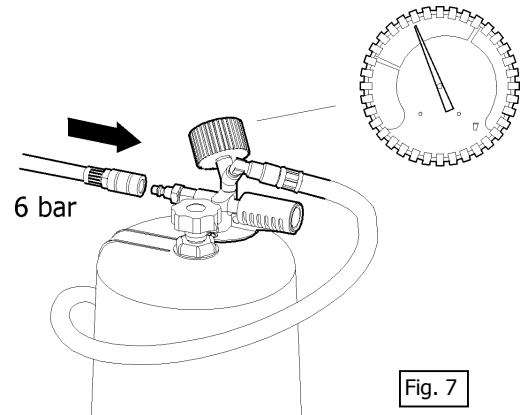

Fig. 7

Suction collection / Recuperación por aspiración/ Récupération par aspiration

8

(E) Remove the dipstick from the dipstick tube and insert a suitable probe or connector.

ATTENTION: The probe must reach the lowest point of the crankcase for proper evacuation.

(SP) Sacar la varilla de nivel del motor e introducir la sonda de mayor diámetro posible o el conector adecuado.

ATENCIÓN: Alcanzar con la sonda el punto más bajo del cárter.

(FR) Sortir la jauge du moteur et introduire la sonde dotée du plus grand diamètre possible ou le raccord le plus approprié.

ATTENTION : Il est primordial d'atteindre le point le plus bas du carter avec la sonde.

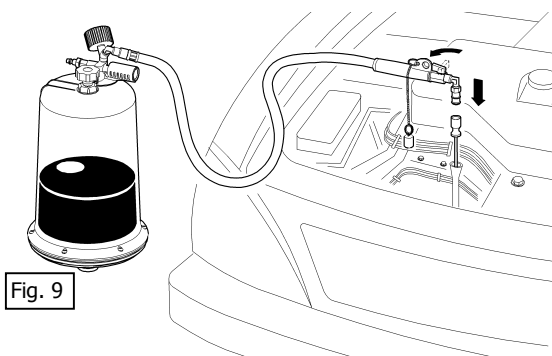

Fig. 9

9

(E) Take off the cap from the suction hose and connect the hose to the probe or connector. Open the valve to start the suction.

(SP) Quitar el tapón de la manguera de aspiración y conectarla a la sonda o al conector. Abrir la válvula para iniciar la aspiración.

(FR) Retirer le bouchon du flexible d'aspiration et brancher le flexible en question à la sonde ou au raccord. Ouvrir la vanne pour procéder à l'aspiration.

Suction collection / Recuperación por aspiración/ Récupération par aspiration

10

(E) Once the suction operation has finished, close the valve on the suction hose. To transfer the oil in the inspection chamber to the container, press the knob down and twist to lock it. Several waste oil evacuations can be performed without recharging the unit as long as the vacuum meter is still in the green zone.

(SP) Cuando la aspiración esté finalizada, cerrar la válvula de la manguera de aspiración. Para traspasar el aceite del visor transparente al depósito, presionar el botón hacia abajo y girarlo para bloquearlo. Repetir el proceso de aspiración mientras el vacuómetro esté en la zona verde.

(FR) Dès que l'aspiration est terminée, fermer la vanne se trouvant au niveau du flexible d'aspiration. Pour passer l'huile se trouvant dans le bol de pré-vidange au réservoir, appuyer sur le bouton vers le bas et le tourner pour le bloquer. Répéter l'opération tant que l'aiguille du manomètre se trouve dans la zone verte.

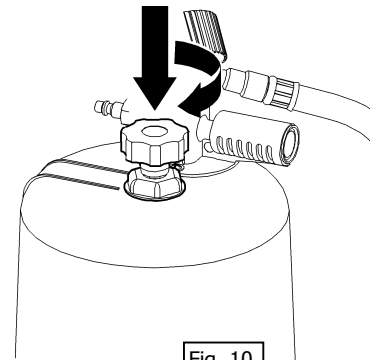

Fig. 10

Gravity collection/ Recuperación por gravedad/ Récupération par gravité

11

(E) Place the unit under the vehicle, adjust the funnel to a suitable height and open the funnel ball valve.

(SP) Posicionar el equipo por debajo del vehículo, ajustar el embudo a la altura deseada y abrir la válvula del embudo.

(FR) Placer l'appareil sous le véhicule, placer l'entonnoir à la hauteur désirée et ouvrir la vanne de l'entonnoir.

12

(E) Open the breathing valve, unscrew the crank case plug and let the waste oil pour out into the funnel until the crankcase is empty.

ATTENTION: The breathing valve must be *closed* to depressurize or discharge the unit.

(SP) Abrir el respiradero, desenroscar el tapón del carter y dejar el aceite usado caer en el embudo hasta vaciarse el carter.

ATENCIÓN: El respiradero debe *cerrarse* para hacer el vacío o presurizar el equipo.

(FR) Ouvrir le respirateur, desserrer le bouchon du carter et laisser tomber l'huile usée dans l'entonnoir jusqu'à ce que ce dernier se vide.

ATTENTION : Il est impératif de *fermer* le respirateur avant de procéder à une dépressurisation et/ou une vidange de l'appareil.

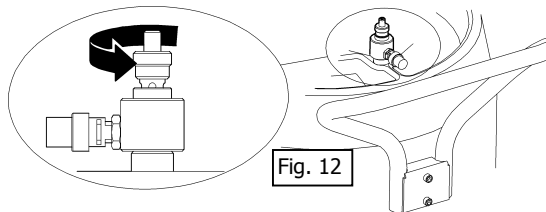

Fig. 12

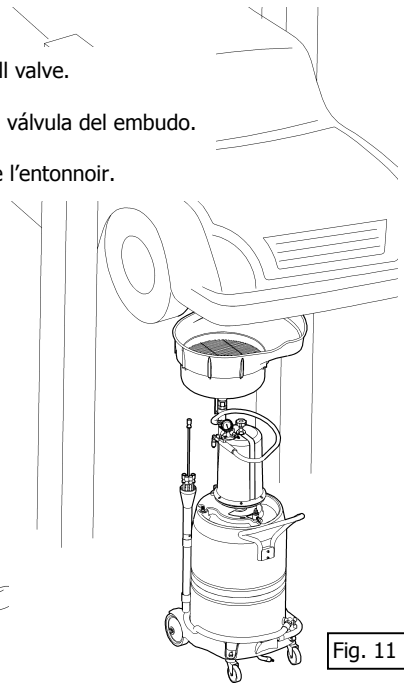

Fig. 11

Pressure discharge/ Descarga por presurización/ Décharge par pressurisation

13

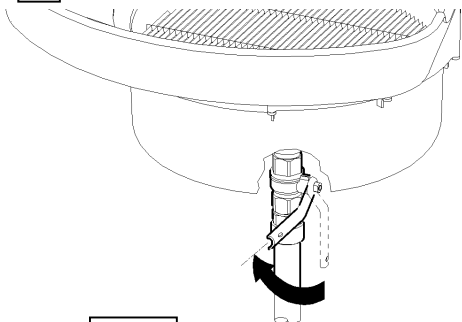

Fig. 13a

(E) Close the funnel ball valve (13a) and the valve on the suction hose (13b).

(SP) Cerrar la válvula del embudo (13a) y la válvula de la manguera de aspiración (13b).

(FR) Fermer la vanne de l'entonnoir (13a) et la vanne du flexible d'aspiration (13b).

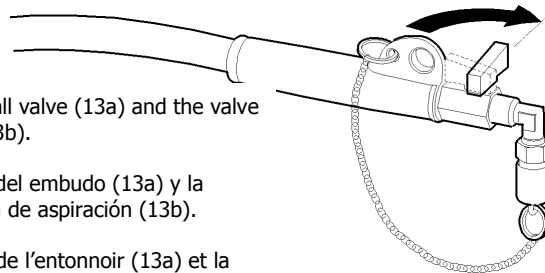

Fig. 13b

14

(E) Remove the cap from the outlet of the discharge hose and place the nozzle into a waste oil storage tank or drum (14a).

ATTENTION: The breathing valve must be closed (14b).

(SP) Quitar el tapón de la manguera de descarga y colocar esta en un bidón o depósito (14a).

ATENCIÓN: El respiradero debe de estar cerrado (14b).

(FR) Retirer le bouchon du flexible de vidange et placer ce dernier dans un bidon ou un réservoir.

ATTENTION: Il est impératif que le respirateur est fermé (14b).

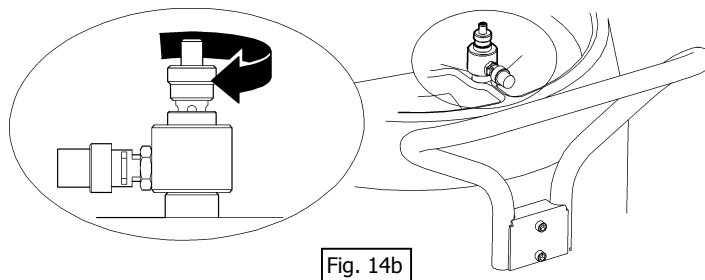

Fig. 14b

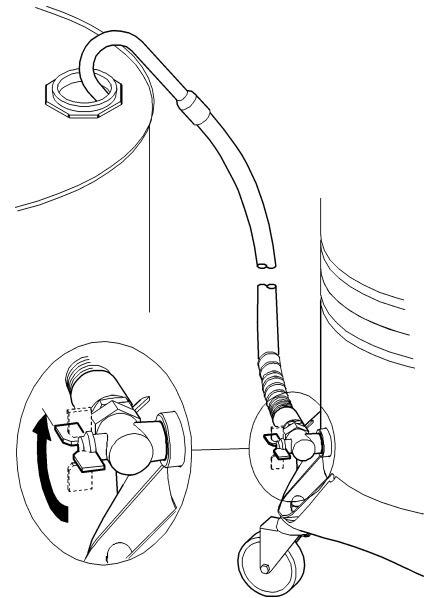

Fig. 14a

15

(E) Using a tire inflator connect a compressed air line to the charge valve, pressurize the container to 7.25 PSI (0,5 bar) and open the discharge hose valve. Repeat this procedure until the container is empty when the waste oil tank is remote from the air supply. It is also more practical to empty the container by keeping the tire inflator connected and the discharge valve opened until the unit is empty. Once the container is empty, close the valve and replace the outlet cap.

ATTENTION: Max air pressure 7.25 PSI (0,5 bar). The security valve limits the inside pressure to 7.25 PSI (0,5 bar).

(SP) Conectar el aire comprimido mediante un inflador de neumáticos a la válvula de carga, presurizar el depósito a 0,5 bar y luego abrir la válvula de la manguera de descarga. Repetir este proceso hasta vaciar el depósito. También se puede vaciar el depósito manteniendo el inflador conectado y la válvula de la manguera de descarga abierta hasta que está vacío. Una vez vaciado el depósito, cerrar la válvula y colocar el tapón.

ATENCIÓN: Presión máxima 0,5 bar. La válvula de seguridad limita la presión máxima en el interior a 0,5 bar.

(FR) Brancher l'air comprimé à la valve indiquée sur le schéma à l'aide d'un pistolet de gonflage, pressuriser le réservoir à 0.5 bar et ouvrir ensuite la vanne du flexible de vidange. Répéter l'opération jusqu'à vider le réservoir. Il est également possible de vider le réservoir en maintenant le pistolet de gonflage branché et la vanne du flexible de vidange ouverte jusqu'à ce que ce dernier se vide. Dès que le réservoir est vide, fermer la vanne et remettre le bouchon à sa place. **ATTENTION :** Pression maxi : 0.5 bar. La soupape de sécurité limite la pression maxi à l'intérieur à 0.5 bar.

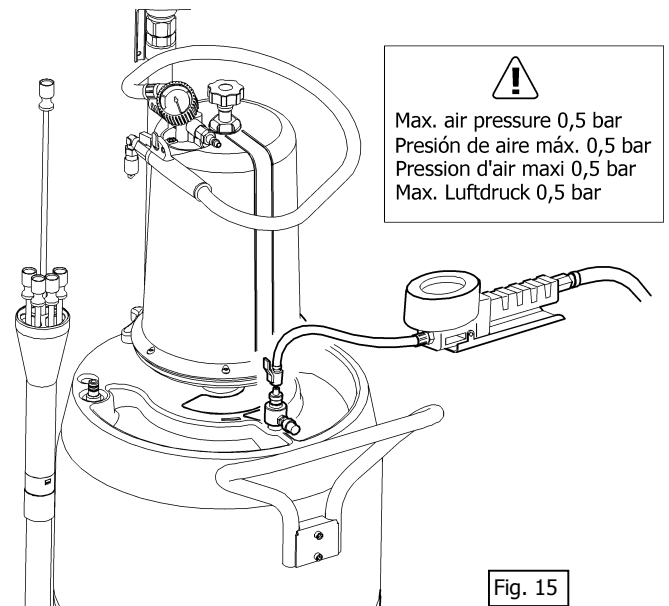

Fig. 15

Trouble shooting/ Anomalías y soluciones/ Anomalies et solutions

E		
Symptom	Possible Causes	Solution
Vacuum gauge needle does not move during vacuum depressurization	Damaged or obstructed vacuum gauge	Replace the vacuum gauge
The vacuum gauge does not reach the green zone	Not enough air pressure in the line	Increase the air pressure (100 PSI is ideal)
	Insufficient air delivery	Increase the air line diameter and if possible decrease the length of the hose
The unit does not evacuate, even if the vacuum gauge indicates the adequate vacuum	The oil is too cold	Run the motor for a few minutes before the suction
	The valve on the suction hose is closed or clogged	Open or clean the valve
	The suction probe or connector is clogged	Clean or replace the probe/ connector
The unit does not evacuate properly and loses vacuum progressively during evacuation	Damaged or worn o-rings on probe connector	Replace the o-rings
	The probe end is not properly immersed in the oil, it has either not been inserted far enough or been inserted too far and has bent or curled	Remove the probe and carefully reinsert it, make sure that the probe makes gentle but positive contact with the bottom of the oil pan
	The breathing valve is open	Close the breathing valve

SP		
Síntomas	Posibles causas	Soluciones
La aguja del vacuómetro está estática durante la depresión	Vacuómetro estropeado o obstruido	Sustituir el vacuómetro
La aguja del vacuómetro no alcanza la mitad de la zona verde	Insuficiente presión de aire en la red	Aumentar la presión de aire
	Insuficiente caudal de aire.	Aumentar secciones de paso en el suministro y limitar en lo posible la longitud
El equipo no aspira aunque el vacuómetro marca la depresión adecuada	El aceite está frío	Mantener el motor en marcha unos minutos antes de realizar la aspiración
	La válvula en la manguera de aspiración está cerrada	Abrir la válvula
	La cánula o el conector está obstruido	Limpiar o sustituir la cánula/ conector
El equipo no aspira y pierde progresivamente el vacío	Las juntas tóricas del conector cánula están dañadas o gastadas	Sustituir las juntas tóricas
	La cánula no alcanza el aceite por estar extremadamente curvada o desviada	Sacar la cánula y volver a introducir, teniendo especial cuidado de alcanzar el fondo del cárter
	El respiradero está abierto	Cerrar el respiradero

FR		
Symptômes	Causes possibles	Solutions
L'aiguille du manomètre ne bouge pas pendant que le réservoir se dépressurise.	Le manomètre est endommagé ou bouché.	Remplacer le manomètre.
L'aiguille du manomètre n'atteint pas la moitié de la zone verte.	Pression insuffisante au niveau de la liaison d'air.	Augmenter la pression de la liaison d'air.
	Insuficiente caudal de aire.	Augmenter le diamètre de la ligne d'air et diminuer la longueur de celle-ci.
L'appareil n'aspire pas ou le manomètre n'indique pas la pression adéquate.	L'huile est froide.	Maintenir le moteur en marche pendant quelques minutes avant de procéder à l'aspiration d'huile usée.
	La vanne du flexible d'aspiration est fermée.	Ouvrir la vanne.
	Sonde bouchée.	Nettoyer ou remplacer la sonde ou le raccord.
L'appareil n'aspire pas ou perd progressivement de la pression.	Joints toriques du raccord de la sonde abîmés ou usés.	Remplacer les joints toriques.
	La sonde n'atteint pas l'huile. Extrême courbé ou dévié.	Sortir la sonde et l'introduire à nouveau en veillant à bien arriver au fond du carter.
	Le respirateur est ouvert.	Fermer le respirateur.

Parts list/ Lista de piezas/ Pièces de rechange

Spare part kit/ Kit de recambio/ Kit de rechange				
Part N°/ Cód. Réf.	Pos	Description	Descripción	Description
737513	1	Transparent chamber	Visor transparente	Bol de pré-vidange
737515	3	Vacuum pump	Bomba de vacío	Pompe à vide
737967	9	Suction hose	Manguera de aspiración	Flexible d'aspiration
737968	17	Expansion funnel	Suplemento embudo	Extension de l'entonnoir
737962	29	Funnel tube holder	Fijación tubo embudo	Support du tube de l'entnoir
737950	30 – 36	Probe kit	Kit de sondas	Jeu de sondes
737969	47	Discharge hose	Manguera de descarga	Flexible de vidange
737964	58	Charge valve	Válvula de carga	Valve de vidange

Parts available separately/ Piezas disponibles por separado/ Pièces disponibles séparément				
Part N°/ Cód. Réf.	Pos	Description	Descripción	Description
837504	2	Vacuum pump gasket	Junta	Joint
951350	6	Vacuum meter	Vacuometro	Manomètre
950322	10	Ball valve	Válvula de bola	Vanne
743313	12	Mercedes connector	Conector Mercedes	Sonde Mercedes
950050	13	O ring	Junta tórica	Joint Torique
837615	18	Expansion support	Soporte suplemento	Support de l'extension de l'entonnoir
837616	19	Expansion holder	Fijación suplemento	Fixation du support n° 17
737512	21	Funnel	Embudo	Entonnoir
950324	22	Ball valve	Válvula de cierre	Vanne de fermeture
364030	23	Swivel	Rótula	Rotule
737947	30	VW/Audi/Porsche connector	Conector VAG	Raccord VAG
747948	31	Peugeot connector	Conector Peugeot	Raccord Peugeot
737949	32	Flexible probe 7x5x1000	Sonda flexible 7x5x1000	Sonde flexible
737954	33	Metallic probe 5x4x700	Sonda metálica 5x4x700	Sonde métallique 5x4x700
737955	34	Metallic probe 6x5x700	Sonda metálica 6x5x700	Sonde métallique 6x5x700
737952	35	Flexible probe 6x4x700	Sonda flexible 6x4x700	Sonde flexible 6x4x700
737953	36	Flexible probe 8x6x700	Sonda flexible 8x6x700	Sonde flexible 8x6x700
951117	40	Wheel ø160	Rueda ø160	Roue Ø 160
951280	42	Castor wheel	Rueda giratoria	Roue pivotante
950323	45	Elbow valve	Válvula acodada	Vanne coudée
951453	57	Security valve	Válvula de seguridad	Soupape de sécurité
837610	55	Cannister Cover		

Parts drawing/ Despiece/ Vue écatlée

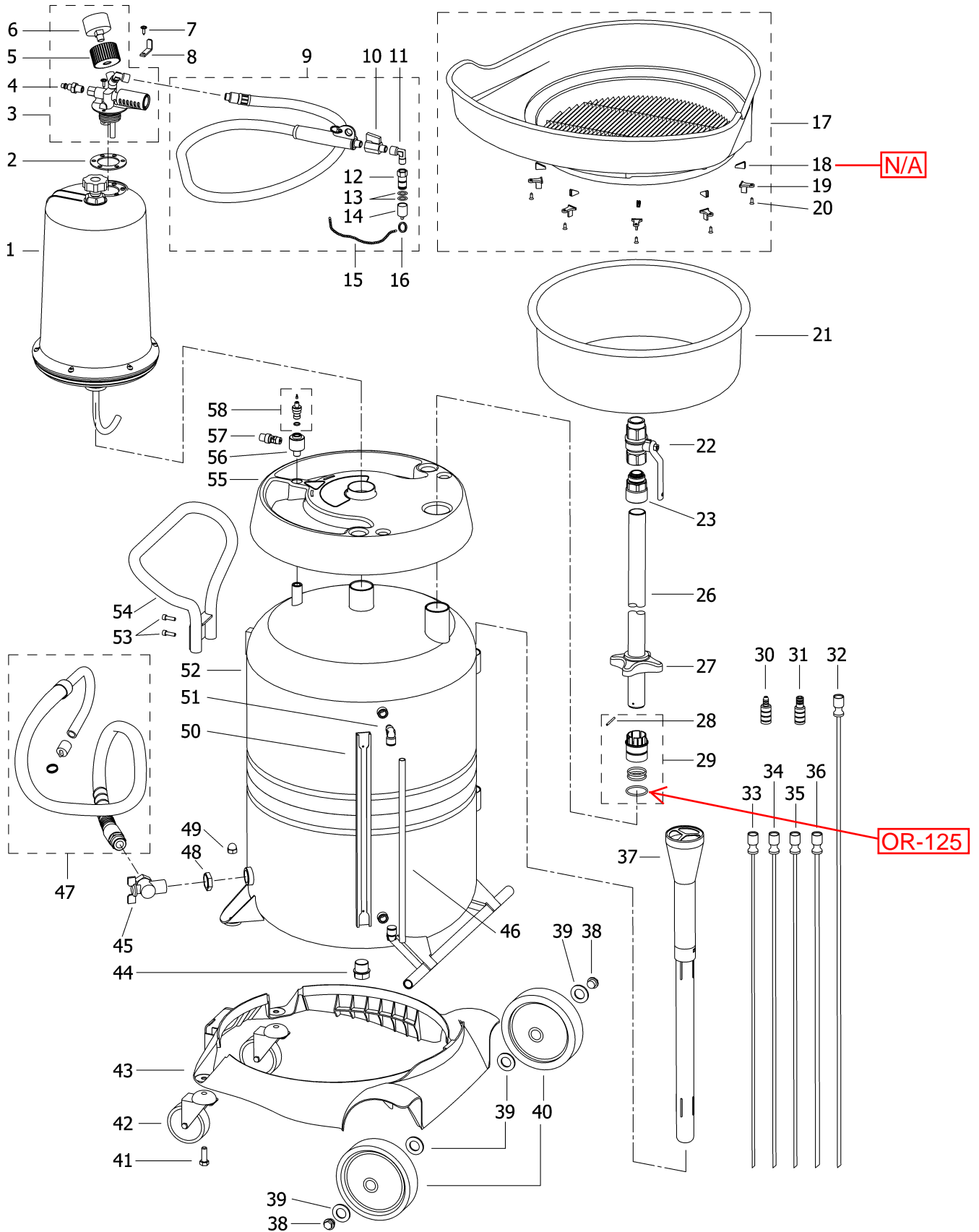

Dimensions/ Dimenciones/ Dimensions

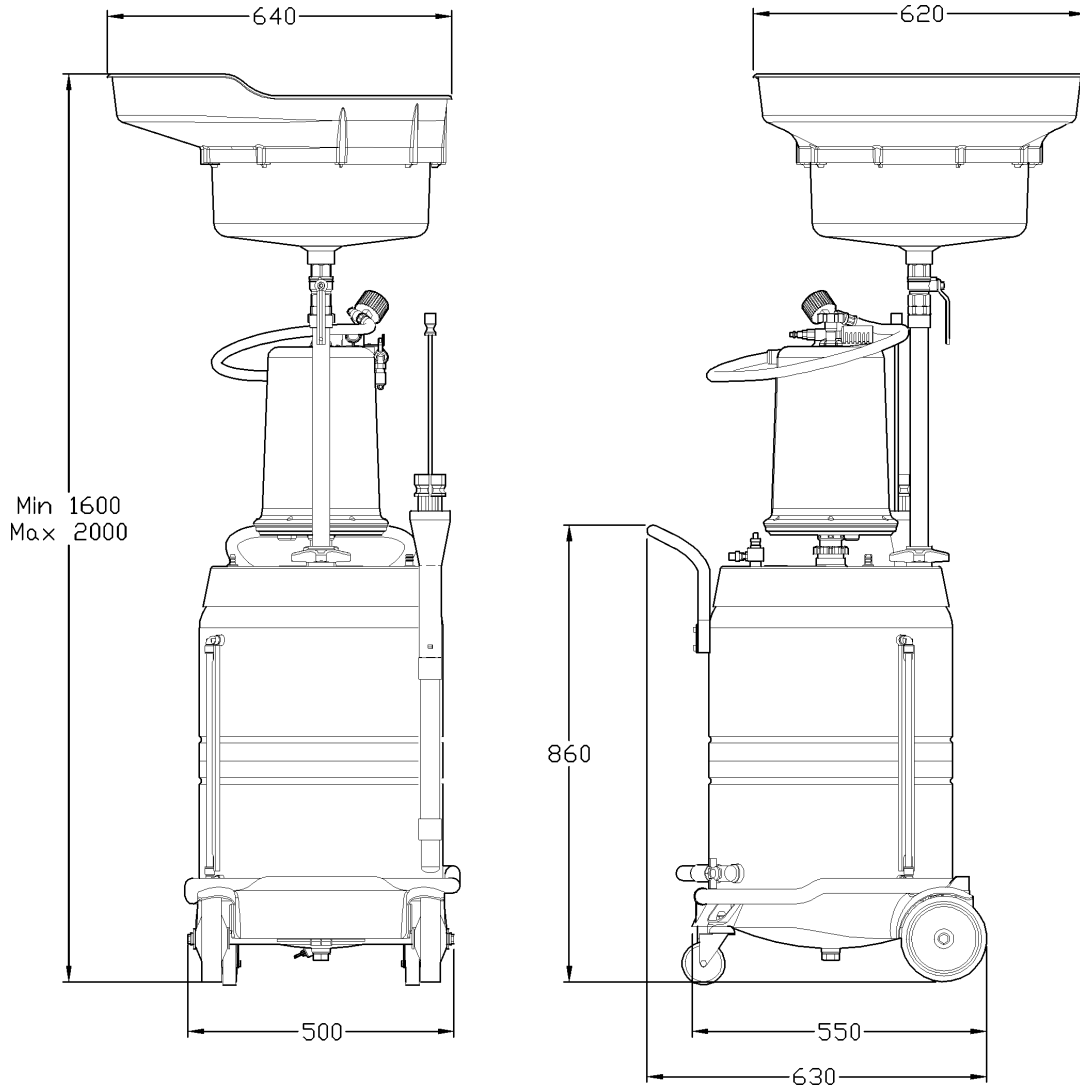

Technical data/ Datos técnicos/ Caractéristiques techniques

E	E	F	
Tank Capacity	Capacidad depósito	Capacité du réservoir	27 Gallons ↔ 100 l
Transparent chamber capacity	Capacidad visor transparente	Capacité du bol de pré-vidange	2.5 Gallons ↔ 10 l
Time to reach complete vacuum	Tiempo para obtener una depresión completa	Temps nécessaire pour atteindre une dépressurisation complète	2 m 45 s
Effective suction volume	Volumen aspirable después de una depresión completa	Volume aspiré après une dépressurisation complète	7 Gallons ↔ 42 l
Max/Min Bowl Height	Altura Del Tazón de fuente Min.Max	Taille De Cuvette Min/Max	63 Inches Minimum 79 Inches Maximum
Suction capacity:			
Ø5 mm probe, SAE 30 at 80°	Sonda de Ø5 mm a 80°, SAE 30	Sonde de Ø5 mm a 80°, SAE 30	2.0 qt/min
Ø8 mm probe, SAE 30 at 80°	Sonda de Ø8 mm a 80°, SAE 30	Sonde de Ø8 mm a 80°, SAE 30	4.1 qt/min
Mercedes probe, SAE 30 at 80°	Cánula Mercedes a 80°, SAE 30	Sonde Mercedes a 80°, SAE 30	7.1 qt/min

Safety Precautions/ Observaciones de seguridad/ Mesures de sécurité

E

ALWAYS obey the warning labels on the unit observe normal safety precautions.
ALWAYS follow the operating instructions indicated in the Parts and Technical Service Guide supplied with the product.
NEVER tamper with, modify or disable in any way the security pop-off valve located next to the charge valve.
NEVER exceed 7.25 PSI (0.5 bar) pressure when emptying the 27 Gallon (100L) Tank.

SP

SIGA SIEMPRE las instrucciones de funcionamiento indicadas en la Guía de servicio técnico y recambios que se entrega con el.
NUNCA manipule la válvula de seguridad situada junto la válvula de carga.
NUNCA supere la presión de 0.5 bar para el vaciado del depósito metálico de 100 litros.

FR

TOUJOURS SUIVRE les instructions indiquées sur le Guide d'Instructions et pièces de rechange qui est fourni avec chaque appareil.
NE JAMAIS manipuler la soupape de sécurité située sur le valve de vidange.
NE JAMAIS dépasser la pression de 0.5 bar lors de la vidange du réservoir métallique de 100 litres.

Samson Model Number Designations

NOTE: All of the "ZEPHYR" 372X series of waste oil units are based on the same tank assembly. All parts are interchangeable and apply equally to all units in the series. Model number designations indicate the optional equipment included with that specific unit:

- 3720** – Mobile waste oil evacuation unit with inspection chamber, gravity bowl and pressurized discharge.
- 3721** – Mobile waste oil evacuation unit with inspection chamber and pressurized discharge. No gravity bowl.
- 3723** – Mobile waste oil gravity drain. No pressurized discharge, inspection chamber or vacuum evacuation.
- 3724** – Mobile waste oil gravity drain with pressurized discharge. No inspection chamber or vacuum evacuation.
- 3725** – Mobile waste oil evacuation unit with gravity bowl and pressurized discharge. No inspection chamber.
- 3726** – Mobile waste oil evacuation unit with pressurized discharge. No gravity bowl or inspection chamber.

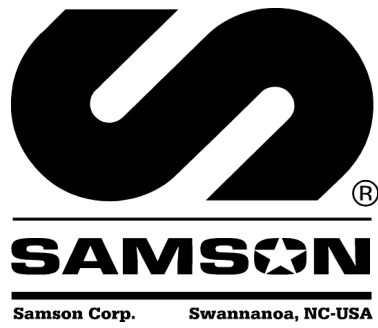

Distributed by: